

 **Termoakim**[®]
Isıtma sistemleri

GALAXI SMART S SERİSİ ELEKTRİKLİ KOMBİ

Kullanma Kılavuzu ve Garanti Belgesi





Değerli müşterimiz,

Isıtma sektöründe faaliyet gösteren firmamız elektrikli kombi ve kat kaloriferi imalatının yanı sıra gelişen teknolojiyi çok yakından takip ederek AR-GE çalışmalarına devam etmektedir.

Teknolojik gelişmeleri ürünlerimize uygulayarak müşterilerimizi en son teknolojiden faydalandırmayı kendimize amaç edindik.

Isınma ve sıcak su üretmek artık dert olmaktan çıkacak, sizin için en iyi ürünleri üretmeye devam edeceğiz.

Bizi tercih ettiğiniz için teşekkür ederiz.

Ürününüzü iyi günlerde kullanmanız dileğiyle.

Saygılarımızla.



*** Ürünü kullanmadan önce mutlaka kullanma kılavuzunu okuyunuz.**

İÇİNDEKİLER

<i>Elektrikli Kombiyi Oluşturan Parçalar</i>	<i>2</i>
<i>Cihaz Kurulumu</i>	<i>3</i>
<i>Cihaz Kapağının Açılması</i>	<i>4</i>
<i>Cihazın Tesisat Bağlantısı</i>	<i>5</i>
<i>Cihazın Elektrik Bağlantısı</i>	<i>6</i>
<i>Cihaza Su Basılması</i>	<i>8</i>
<i>Cihazın İlk Çalıştırılması</i>	<i>9</i>
<i>Cihazın Kontrol Panelinin Kullanımı</i>	<i>10</i>
<i>Cihazın Hata Bilgileri</i>	<i>14</i>
<i>Elektrik Bağlantı Şeması ve Panel Çıkış Bilgileri</i>	<i>15</i>
<i>Cihazın Emniyet Önlemleri</i>	<i>16</i>
<i>Cihazın Periyodik Bakımı</i>	<i>16</i>
<i>Uyulması Gereken Kurallar</i>	<i>18</i>

ELEKTRİKLİ KOMBİYİ OLUŞTURAN PARÇALAR

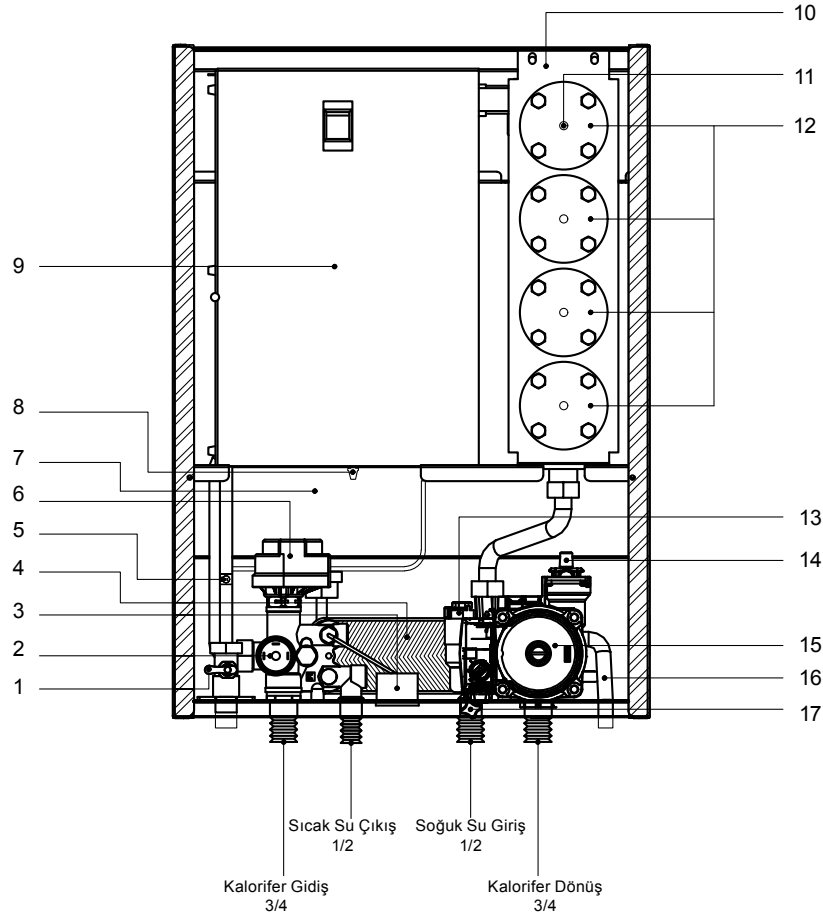

- | | |
|---------------------------------------|---------------------------|
| 1. Hava alma vanası | 10. Kazan Gövdesi |
| 2. Alçak Basınç Sensörü (Su kiti) | 11. Kazan Isı Probu |
| 3. Manometre | 12. Rezistanslar |
| 4. Plakalı Eşanjör | 13. Akış Sensörü |
| 5. Kullanım Suyu Isı Algılayıcı (NTC) | 14. Otomatik Hava Tahliye |
| 6. Üç Yollu Vana Motoru | 15. Sirkülasyon Pompası |
| 7. İmbisat Tankı | 16. 3 Bar Emniyet Ventili |
| 8. Reset Emniyet Termostat | 17. Doldurma Vanası |

CİHAZ KURULUMU

- Cihazın banyo gibi nemli ortamlara, yağmur, kar vb. sudan etkilenebileceği alanlara **kesinlikle montajı yapılmamalıdır.**
- Cihaz kendisini taşıyabilecek sağlam duvarlara, cihazla birlikte verilen dübel, vida ve askı aparatı ile montaj edilmelidir.
- Yetkili servisin teknik bir arıza veya bakım anında, cihaza müdahale edebilmesi için aşağıda belirtilen ölçülerde cihaz çevresinde boşluk bırakılmalıdır.
- Cihazın montajı kullanma kılavuzunda belirtilen standartlarda yapılmamış, cihazın çevresinde aşağıda resimde belirtilen ölçüler bırakılmamış ise garanti durumuna bakılmaksızın yetkili servis ücret talep eder.

UYARI:

Cihazın montajının kullanma kılavuzunda belirtilen standartlarda yapılması müşteri sorumluluğundadır.

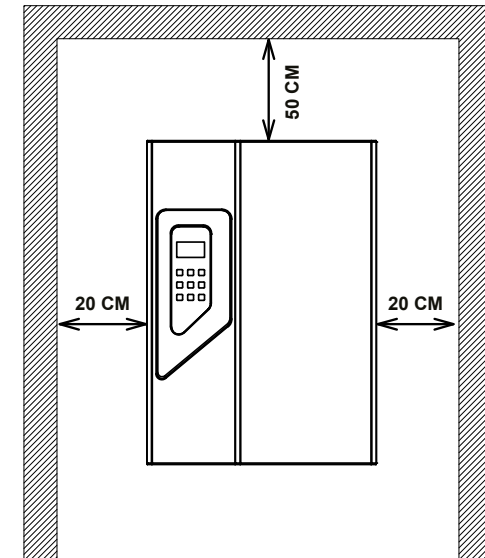

Cihazın çevresinde bırakılması gereken minimum boşluk değerleri

CİHAZIN KAPAĞININ AÇILMASI

(Kolay açılır kapanır kapak)

- Kolay açılır kapanır kapak cihaza kolay müdahale edilebilmesi için Termoakım tarafında tasarlanmıştır.
- Kapağı açmak için aşağıdaki resimde görüldüğü gibi sağ alt ve üst vidalar sökülür ve kapak sol tarafa doğru açılır.

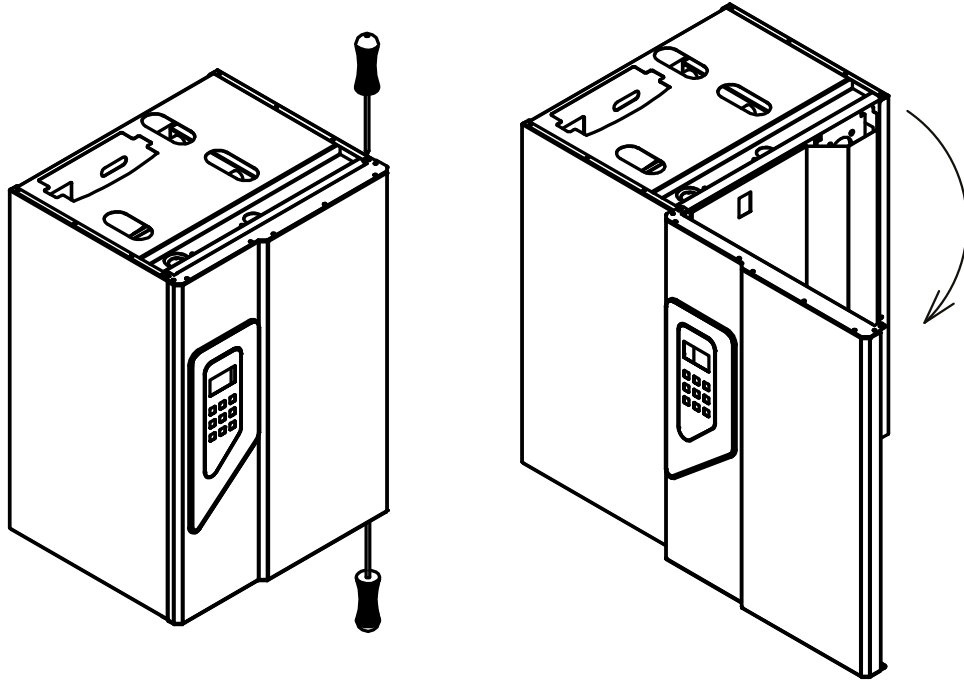

Kolay açılır kapanır kapak açma şekli ve yönü

CİHAZIN TESİSAT BAĞLANTISI

- Kalorifer tesisatında iyi bir sirkülasyon sağlanması için uygun çapta boru kullanılması gerekmektedir.
- Cihazın kullanılacağı ev, işyeri vb. yerlerde bulunan şebeke basıncı 5 bardan fazla olmamalıdır. Eğer şebeke basıncı 5 bardan fazla ise kesinlikle basınç regülatörü takılmalıdır.
- Cihazın tesisat bağlantısı Resim1'de görüldüğü gibi vanaları, pislik tutucuları ve rekorları eksiksiz olacak şekilde yapılmalıdır.
- Cihazın altında bulunan hava alma vanası çıkışı cihazın havasının alınması için kullanılır. Hava alınırken buradan su geleceği için herhangi bir gidere bağlanmalıdır. (Resim 2)
- Cihazın altında bulunan tahliye çıkışı fazla su basıldığında 3 barda kendisini otomatik açıp dışarıya tahliye edeceği için bu çıkış herhangi bir gidere bağlanmalıdır. (Resim 2)

UYARI:

Cihazın tesisat montajının kullanma kılavuzunda belirtildiği gibi eksiksiz yapılması müşteri sorumluluğundadır.

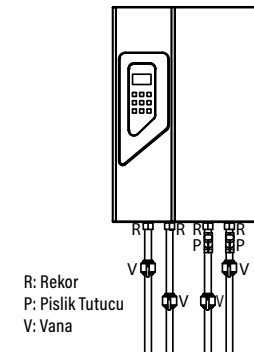

Resim 1

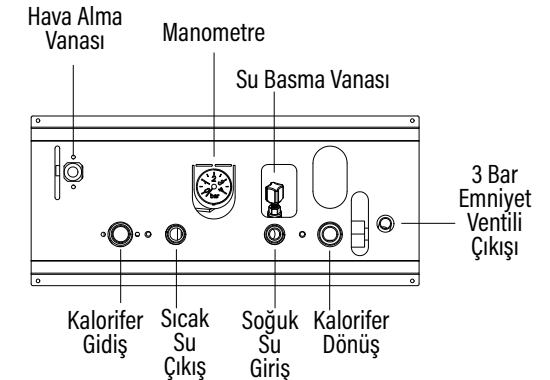

Resim 2

CİHAZIN ELEKTRİK BAĞLANTISI

- Termoakım Elektrikli Kombiler 18 kw trifaze olan modelin 10 kw monofaze olarak da çalışabileceği şekilde tasarlanmıştır.
- Termoakım 12 kw modeli aynı zamanda hem monofaze hem trifaze olarak çalışabileceği şekilde tasarlanmıştır.
- Cihaza çekilecek besleme kablosu TSE normlarına uygun olmalıdır.
- Cihazın elektrik bağlantıları sadece yetkili elektrikçiler tarafından yapılmalıdır.
- Cihaza çekilecek kablo mutlaka ana şebeke panosundan çekilmelidir. Çekilecek kablo eksiz, tek parça halinde olmalıdır.
- Cihaza kesilecek kablo kesiti, kaçak akım rölesi amperi ve toprak kablosu kesiti çizelgede belirtilen standartlara uygun olmalıdır.
- Sigorta ve klemens bağlantılarının her yıl periyodik olarak sıklığı kontrol edilmelidir.

UYARI:

Çizelgeye uyulması, belirtilen standartlarda kablo kesiti, kaçak akım rölesi takılması ve toprak hattı bağlanması müşteri sorumluluğundadır.

Cihazın Gücü	Çalışma Voltajı	Kablo Kesiti	Kaçak Akım Rölesi	Topraklama Kesiti
10 KW	220 V	3x6 mm ²	2x50 A	4 mm ²
12 KW	220 V	3x10 mm ²	2x63 A	6 mm ²
12 KW	380 V	4x4 mm ²	4x25 A	4 mm ²
18 KW	380 V	4x4 mm ²	4x32 A	4 mm ²
24 KW	380 V	4x6 mm ²	4x40 A	4 mm ²
30 KW	380 V	4x10 mm ²	4x50 A	6 mm ²
36 KW	380 V	4x10 mm ²	4x63 A	6 mm ²

UYARI: Verilen değerler maksimum 20 m uzunluğunda çekilecek kablo için hesaplanmıştır.

10 KW Monofaze Bağlantısı

Giriş klemensinde bulunan R S T faz uçlarından R fazına giriş yapıp T fazına köprülenir. S fazı girişi boş bırakılır. Nötr ve toprak hattı bağlanır. Şekilde gösterilmiştir.

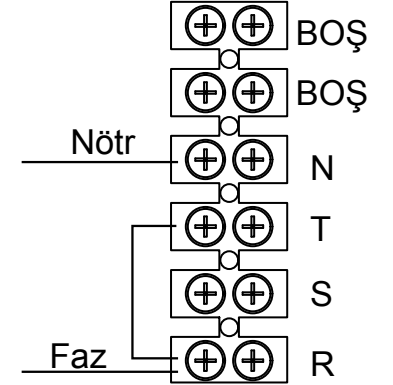

12 KW Monofaze Bağlantısı

Giriş klemensinde bulunan R S T faz uçlarından R fazına giriş yapıp S ve T fazlarına köprülenir. 3 uç birbirine köprülenmiş olur. Nötr ve toprak hattı bağlanır. Şekilde gösterilmiştir.

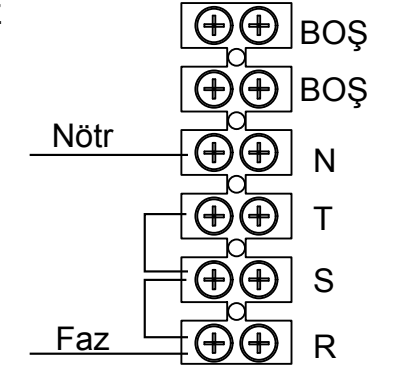

12-18-24-30-36 KW

Trifaze Bağlantısı

Giriş klemensinde bulunan R S T faz uçlarına giriş yapılır. Nötr ve toprak hattı bağlanır. Şekilde gösterilmiştir.

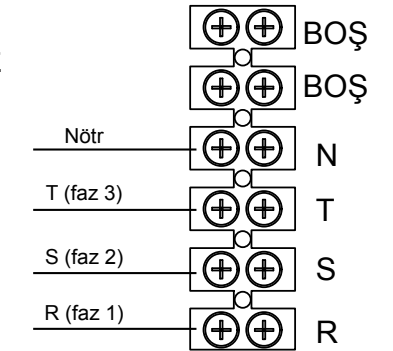

CİHAZA SU BASILMASI

Cihazın altında bulunan hava alma vanası açılır. Sirkülasyon pompası üzerinden bulunan otomatik hava tahliye gevşetilir. Doldurma vanası yarım açılarak yavaş bir şekilde su basılır. Hava alma vanasından hava bitiminde su gelecektir. Bu sürece kadar su basma devam eder. Hava alma vanasından su geldiğinde hava alma vanası kapatılır. Basınç 1,5 bara getirilir ve su basma işlemi tamamlanmış olur. Cihazın su basıncı 1 barın altına düştüğünde düşük basınç hatası verir. Bu durumda doldurma vanası açılarak basınç 1,5 bara getirilir. Bu durum sürekli yaşıyor ise tesisatta kaçak olma olasılığı vardır. Bu da cihaza zarar verebilir. Yetkili servise başvurunuz.

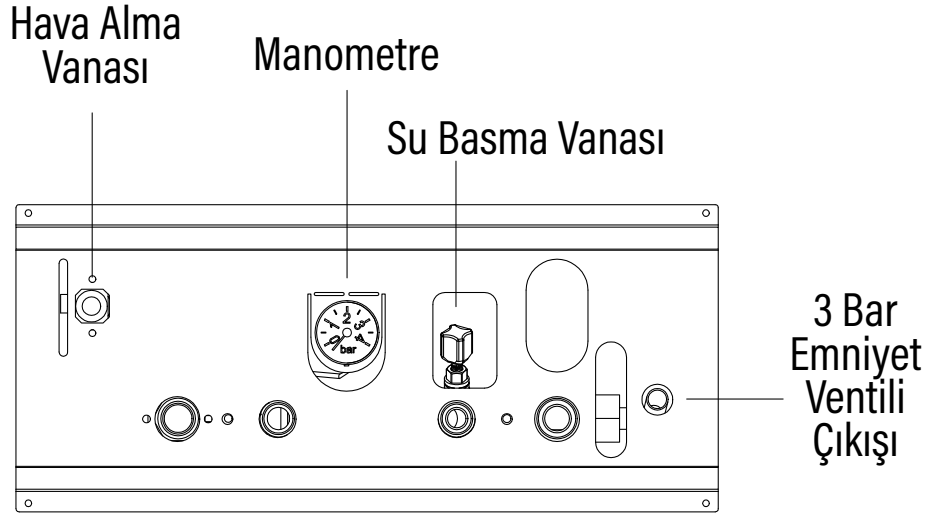

CİHAZIN İLK ÇALIŞTIRILMASI

- Cihazın tesisat bağlantılarının doğru yapıldığından emin olunmalıdır.
- Cihazın ve tesisat sisteminin (radyatör veya yerden ısıtma) havasının alındığına emin olunmalı, manometredeki basıncın 1,5 bar olmasına dikkat edilmelidir.
- Cihazın elektrik bağlantısının doğru yapıldığına, uygun kesitte kablo çekildiğine, uygun amperde kaçak akım rölesi takıldığına, toprak hattı bağlandığına emin olunmalıdır. Bu işlemler mutlaka yetki belgeli elektrikçiler tarafından yapılmalıdır.
- Cihaza gelen voltajın uygun olduğu, düşük veya yüksek olmadığına emin olunmalıdır.
- Cihazın ilk çalıştırma esnasında radyatör sıcaklığı ve kullanma suyu sıcaklığı 40 °C'ye alınmalıdır. Bir süre çalıştırılıp içinde hava olmadığına emin olunduğunda tüketici istediği sıcaklığı ayarlayabilir.
- Cihazın verimli ve sorunsuz çalışması, garanti şartlarının geçerli olabilmesi için mutlaka teknik servislerimiz tarafından devreye alınması gerekmektedir.

UYARI:

Su basma işlemi yapıp 3 ay ve üzeri sürede çalıştırılmayan cihazlarda sirkülasyon pompası kireçli su ve korozyona bağlı olarak kilitlenebilir. Pompaya yol verme işlemi yapılmalıdır.

Bu durumda olan cihazlar için çalıştırılma yapılmadan önce mutlaka yetkili servis ile iletişime geçilmelidir.

CİHAZIN KONTROL PANELİNİN KULLANIMI

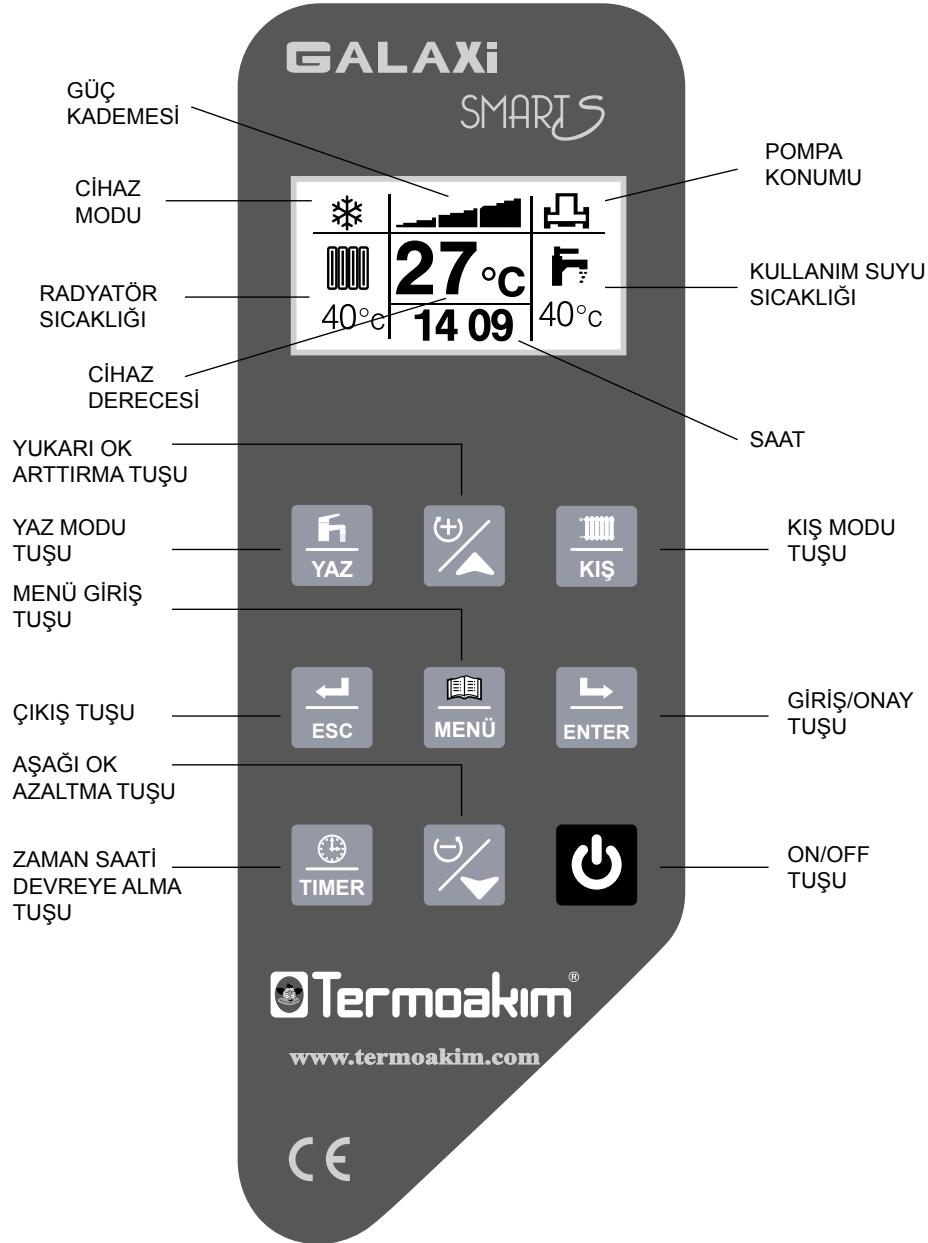

Cihazın yaz / kış modunun seçimi

Panelden açma/kapama tuşuna basın. Ekrana cihaz bilgileri gelecektir. Hangi konumda çalışmasını istiyorsanız panelde -kış modu veya yaz modu- tuşuna basarak seçiniz.

Ekranda mod bölümünde sol üst köşede kış modu seçildiğinde kar şekli çıkacaktır. Yaz modu seçildiğinde güneş şekli çıkacaktır. Bu şekiller hangi modda olduğunuzu size gösterir.

Menü ve içeriği

1. Radyatör Sıcaklık Ayarı
2. Kullanma Suyu Sıcaklık Ayarı
3. Timer (Zaman Saati)
4. Lisan Seçimi
5. Cihaz Bilgileri
6. Tarih ve Saat
7. Fabrika Ayarları
8. Servis

Cihazın Set (Sıcaklık) Ayarının Yapılması

Radyatör sıcaklık ayarı:

Menü tuşuna basın, radyatör sıcaklık ayarına gelin, enter tuşuna basın, ok işaretleriyle istenilen dereceye getirin ve enter tuşuna basın, derece hafızaya alınmış olacaktır. Esc tuşuyla çıkın.

Tekrar ayar yapılırken bu işlemi tekrarlayın.

Kullanma suyu sıcaklık ayarı:

Menü tuşuna basın, ok tuşuyla kullanma suyu ayarına gelin, enter tuşuna basın, ok işaretleriyle istenilen sıcaklığa getirin ve enter tuşuna basın. İstemiş olduğunuz sıcaklık ayarlanmıştır. Esc tuşuyla çıkış yapın.

Tekrar ayar için bu işlemi tekrarlayın.

Timer ayarı (zaman saati):

Cihazda gün içinde beş farklı zaman diliminde ayar yapabilirsiniz. Aynı zamanda haftalık çalışma günlerini de seçebilirsiniz. Timer ayarını yaparak cihazınızı farklı zamanlarda, istediğiniz derecede çalıştırabilirsiniz.

Menü tuşuna basınız, ok işaretleriyle timer konumuna gelin, enter tuşuna basın, program 1 gelecektir, tekrar enter tuşuna basın timer sayfası açılacaktır, on konumuna cihazın çalışacağı saati giriniz.

On: 00-00

İlk rakamların altında bir çizgi göreceksiniz. Bu çizgi sizin menüde nerede olduğunuzu gösterecektir. 00-00 çizgisinin bulunduğu ayar yerinde enter tuşuna basın konum aktif hale gelecektir. Ok işaretle-

riyle saati ayarlayın enter tuşuna bastığınızda hafızaya alınır. Aşağı ok işaretiyle ilerleyin ikinci rakamlarda dakikayı ayarlayın enter tuşuna basın ok işaretiyle ilerleyin.

Off: 00-00

Konumunun ilk rakamlarına gelin, enter tuşuna basın, kapanma saatini girin, enter tuşuna basın, saati hafızaya alın. Ok işaretiyle ilerleyin, dakika rakamlarında enter tuşuna basın, dakikayı ayarlayın, enter tuşuna basın, derece konumuna geleceksiniz enter tuşuna basın dereceyi ayarlayın, enter tuşuna bastığınızda derece hafızaya alınacaktır. Haftalık günler konumuna geldiniz, tüm günlerde çalışmasını istiyorsanız enter tuşuna basarak kareyi dolu konuma alın, çalışmasını istemediğiniz günleri ok tuşuyla geçip boş kare bıraktığınızda cihaz boş kareli olan günde çalışmaz. Esc tuşuyla çıkın. Artık timer ayarı hafızaya alınmış olur. Timer konumunda çalıştırmak için panelde timer tuşuna basın, cihaz timer konumuna geçer. Ekranda sol üst köşede mod bölümünde saat şekli çıkar ve stop zamanında bilgi köşesinde timer yazar. Çalışma saati geldiğinde bilgi bölümündeki timer silinir. Saat şeklinin yanında da hangi programda olduğunuz rakam olarak çıkar. Timerı devreden çıkarmak ve tekrar devreye almak için paneldeki timer tuşuna basmanız gerekir. Program 2-3-4-5 için aynı işlem yapılarak ayarlanır.

Not: Haftalık program olduğu için 00:00 - 23.59 saati arasında değer vermeniz gerekir. Eğer timer programı ertesi güne geçiyorsa sisteme iki veya daha çok program girmeniz gerekir.

Cihazın Lisan (Dil) Seçimi

Menü tuşuna basın, ok tuşuyla lisan seçimi konumuna gelin, enter tuşuna basın, istediğiniz lisanı seçin ve enter tuşuna basın. Hafızaya alınmıştır. Esc tuşuyla çıkış yapın.

• İngilizce • Türkçe • Yunanca

Cihaz Bilgileri

Bu konum sistemdeki pompa ve arızaların kayıt altına alındığı hafıza bölümüdür. Cihazın çalıştığı sürede gördüğü tüm arıza ve olumsuzlukları kaydeder, cihazın reçetesi tutulur.

Hafızaya alınan kayıtlar

1. Id numarası: cihazın bilgisayar işletim kodudur
2. Setup: İlk çalıştırma tarihi. Tarih cihaz devreye alındıktan sonra hafızaya otomatik olarak alınan tarihtir.
3. Oda: Cihazın oda termostatu tarafından devreden çıkma sayısıdır.
4. Basınç: Cihazın su eksilmesini sayar.
5. Telefon: Cihazın telefonla kaç kez açıldığını sayar.
6. Akış: Cihazın kaç kere sıcak su kullanım konumuna geçtiğini sayar.
7. Özel: Bu mod cihazın başka bir cihazla kaç kere kontrol edildiğini sayar.
8. Yük. Sıc.: Cihazın kaç kez yüksek sıcaklık gördüğünü sayar.
9. Emn. Trm.: Cihazın kaç kez emniyet termostat gördüğünü sayar.
10. Kz. Sns: Cihazın kazan sensör arızasını sayar.
11. Ak. Sns: Cihazın akış sensör arızasını sayar.
12. Pompa: Sirkülasyon pompasının çalışma saatini sayar.

Cihazın tarih ve saat ayarı

Menü tuşuna basınız, ok tuşuyla tarih ve saat konumuna geliniz, enter tuşuna basınız, ok tuşuyla ayarlayarak enter tuşuna basınız tarih ve saat ayarı hafızaya alınmış olur.

Fabrika ayarları

Bu konum servis tarafından aktif hale getirilir müşteri tarafından ayar yapılamaz.

Servis konumu

Menü tuşuna basınız, ok tuşuyla servis konumuna geliniz, enter tuşuna basınız, ekrana Termoakım® fabrika teknik destek telefonu çıkar. Yetkili servis kısmında bölgenin servis numarası çıkar. Bu numarayı servis tarafından girilmişse görebilirsiniz.

CİHAZIN HATA BİLGİLERİ

Düşük Basınç Hatası: Cihazda otomatik olarak basınç kontrolü yapılmaktadır. Cihaz minimum 0,8 bar maksimum 1,5 bar olacak şekilde tasarlanmıştır. Cihazın basıncı 0,8 barın altına düştüğü zaman düşük basınç hatası verir ve kendini kapatarak korumaya alır.

Çözüm: Cihazın altında bulunan manometrede su basıncını göreceksiniz. Sağ tarafta doldurma vanası vardır, bu vana yavaş bir şekilde açılır ve manometredeki basınç 1,5 bara getirilir ve vana kapatılır. Cihaz kapatılıp açıldığında ekranda çıkan hata bilgisi silinecektir. Artık cihazınızı istediğiniz konumda kullanabilirsiniz.

Emniyet Termostat Hatası: Cihazda reset emniyet termostatu bulunmaktadır. Cihazın içindeki su sıcaklığı 95 °C ve üzerine çıktığında cihaz kendini korumaya almak için kapatır ve ekranda bu hata görünür.

Çözüm: Bu hata verildiğinde cihazınızı resetlemeniz gerekecektir. Resimde görüldüğü üzere cihazın altındaki boşluktan elinizi sokun reset termostatının kapağını sökün. Bir müddet beledikten sonra reset düğmesine basın. Derece hala yüksek ise düğme içeri oturmayacaktır. Derece düştükten sonra bastığınızda tık sesi ile yerine oturacaktır. Bu şekilde cihaz resetlenmiş olur. Cihaz kapatılıp açıldığında ekranda çıkan hata bilgisi silinecektir. Artık cihazınızı istediğiniz konumda kullanabilirsiniz. Bu hata arka arkaya tekrar ederse servise başvurunuz.

Kazan Sensör Hatası: Kazanın sıcaklığını ölçen probun hatasını verir. Kablosu çıkmış veya klemens oksit yapmış olabilir. Kontrol paneli çıkışları kısmına bakarak girişi kontrol ediniz. Hata hala devam ediyorsa servise başvurunuz.

Kullanım Suyu Sensör Hatası: Cihazın çıkış sıcaklığını ölçen probun hatasıdır. Kablosu çıkmış veya klemens oksit yapmış olabilir. Kontrol paneli çıkışları kısmına bakarak girişi kontrol ediniz. Hata hala devam ediyorsa servise başvurunuz.

Yüksek Sıcaklık Hatası: Cihazın sıcaklığı 85 °C ve üzerine çıkmış ise bu hatayı verir. Lütfen yetkili servise başvurunuz.

S.HATA sirkülasyon hatası: Cihazın sirkülasyon yapmamasından dolayı cihazda bulunan kazan üzerindeki ısı probu ile çıkışta bulunan boru tipi ısı algılayıcı arasındaki ısı farkı 20 °C üzerinde ise bu uyarı verilir.

Çözüm

- Sirkülasyon pompasının çalışıp çalışmadığını kontrol ediniz.
- Cihazda hava olup olmadığını kontrol ediniz.
- Cihazın gidiş ve dönüş hattındaki vanalar ile tesisat üzerindeki radyatör vanalarının açık olup olmadığını kontrol ediniz.

Bunları yaptığınız halde sorun devam ediyorsa servise başvurunuz.

ELEKTRİK BAĞLANTI ŞEMASI VE PANEL ÇIKIŞ BİLGİLERİ

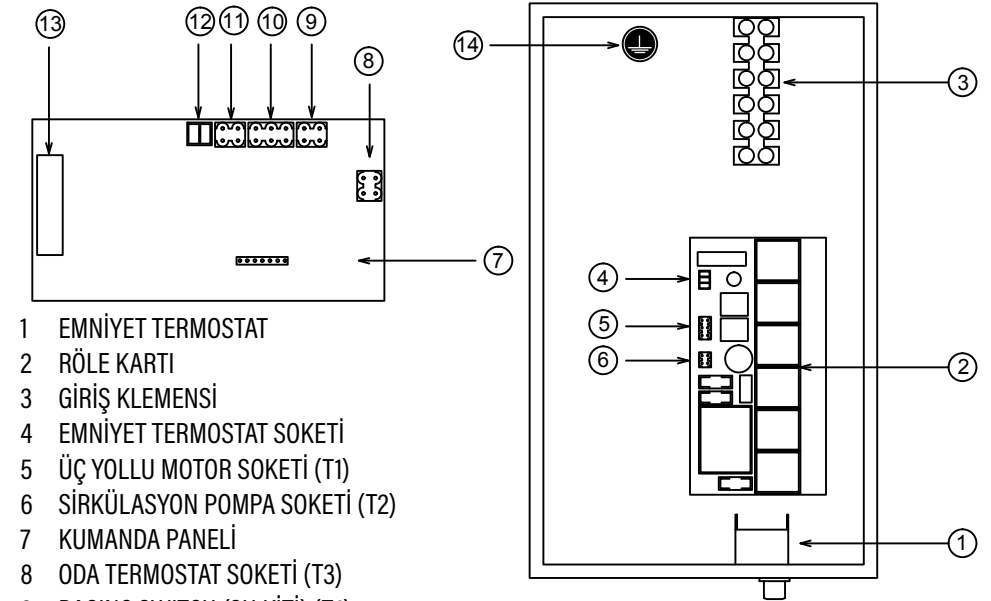

- 1 EMNİYET TERMOSTAT
- 2 RÖLE KARTI
- 3 GİRİŞ KLEMENSİ
- 4 EMNİYET TERMOSTAT SOKETİ
- 5 ÜÇ YOLLU MOTOR SOKETİ (T1)
- 6 SİRKÜLASYON POMPA SOKETİ (T2)
- 7 KUMANDA PANELİ
- 8 ODA TERMOSTAT SOKETİ (T3)
- 9 BASINÇ SWITCH (SU KİTİ) (T4)
- 10 AKIŞ SENSÖR SOKETİ (T5)
- 11 NTC ISI ALGILAYICI (T6)
- 12 KAZAN PROBU
- 13 DATA KABLOSU
- 14 TOPRAK HATTI BAĞLANTISI

CİHAZIN EMNİYET ÖNLEMLERİ

Donmaya Karşı Önlem: Kalorifer devresindeki su sıcaklığı 5 °C'nin altına düştüğünde otomatik olarak sirkülasyon pompası açılır ve suya devir daim yaptırılır.

Pompa Kilitlenmesine Karşı Önlem: Cihaz kapalı konumdayken sirkülasyon pompası her 72 saatte bir kilitlenme ve sıkışma ihtimaline karşı otomatik olarak çalıştırılır.

UYARI: Bu önlemlerin çalışabilmesi için cihaz off konumuna alınır ve kesinlikle sigortadan kapatılmaz. Özellikle kış aylarında kapatılması gerektiği durumlarda don riski olduğundan cihazın suyu boşaltılmalıdır.

CİHAZIN PERİYODİK BAKIMI

Cihazın garantili olması veya garanti dışında olmasına bakılmaksızın her yıl yetkili servis tarafından aşağıdaki bakımların yapılması gerekmektedir.

- Su devresinde herhangi bir kaçağın olup olmadığı kontrol edilir, varsa sızdırmazlığı sağlanır.
- Rezistansların çalışıp çalışmadığı ölçü aleti ile kontrol edilir.
- Rezistansların contaları kontrol edilir. Gerekliyse değiştirilir.
- Cihazdaki emniyet parçaları, emniyet ventili, emniyet termostatu, hava purjörü, alçak basınç sensörü (su kiti) kontrol edilir.
- Elektrik bağlantılarının sıkılığı kontrol edilir.
- İmbisat tankının havası kontrol edilir.
- Cihaza gelen voltajlar kontrol edilir.
- Cihazın ısı problemleri kontrol edilir.
- Cihazın manometresi kontrol edilir. Herhangi bir tıkanıklık varsa temizlenir.
- Cihazın genel durumu, çalışması kontrol edilir.

NOTLAR:

.....
.....
.....
.....
.....
.....
.....
.....
.....
.....
.....
.....
.....
.....
.....
.....
.....
.....
.....
.....
.....
.....

UYULMASI GEREKEN KURALLAR

- Termoakım Elektrikli Kombilerin ilk çalıştırılmasının firmanın yetkili kıldığı servisler tarafından yapılması, tüketicinin ürünü kullanma kılavuzunda belirtildiği gibi kullanması, yetkili servisler dışındaki şahıslar tarafından bakım, onarım veya başka bir müdahale yapılmamış olması şartı ile; malzeme ve işçilik hatalarına karşı, ürünün teslim tarihinden itibaren 2 (iki) yıl süre ile garanti kapsamındadır.
- Ürünün garanti süresi içerisinde arızalanması durumunda tamir için geçen süre garanti süresine eklenir. Tamir süresi en fazla 20 iş günüdür. (Resmi tatil günleri iş günü değildir.) Bu süre ürünün arızasının yetkili servise, eğer servis yoksa satıcıya, bayiye, acente temsilciliğine, ithalatçı veya imalatçı firmaya bildirildiği tarihten itibaren başlar.
- Arızanın giderilmesi konusunda uygulanacak teknik yöntemlerin tespiti ve değiştirilecek parçaların saptanması sadece firmamıza aittir. Arızanın giderilmesi ürünün bulunduğu yerde veya yetkili servis atölyelerinde yapılabilir.
- Garanti belgesi ile ilgili çıkabilecek sorunlar için Gümrük ve Ticaret Bakanlığı Tüketicinin Korunması ve Piyasa Gözetimi Genel Müdürlüğü'ne başvurulabilir.
- Yetkili servisten aldığınız servis formunu saklayınız.
- Gümrük Ticaret Bakanlığına belirtilen ürün kullanım ömrü 10 yıldır.

GARANTİ BELGESİ

Termoakım Isıtma Sistemleri tarafından verilen garanti ürünün kullanma kılavuzunda belirtilen hususlara uyularak kullanılması durumunda geçerlidir. Aşağıda belirtilen hususlar garanti dışı olup, arızanın giderilmesi ücret karşılığında olur.

- İlk çalıştırma işleminin yetkili servis tarafından yapılmamış ürünlerde oluşan hasar ve arızalar.
- Ürünün kullanma kılavuzunda belirtilen hususlara ve amacına aykırı, normalin dışında kullanılmasında doğacak hasar ve arızalar.
- Yasal garanti süresi dolduktan sonra meydana gelecek hasar ve arızalar.
- Ürünün üzerinde bulunan etiketin zarar görmüş, seri numarasının değiştirilmiş ve okunamadığı cihazlar.
- İlk çalıştırma sonrası yetkili servis tarafından düzenlenen belgenin ve garanti belgesinin tüketicide bulunmaması, tahrif ve zarar görmüş olması durumunda.
- Tüketicinin yapmış olduğu hatalı kapasite seçiminden kaynaklanan hasar ve arızalar.
- Yetkili servisler dışındaki kişiler tarafından yapılan ayar, bakım ve onarımdan kaynaklanan hasar ve arızalar.
- Ürünün hatalı tesisat ve elektrik bağlantısından kaynaklanan hasar ve arızalar.
- Ürünün tesliminden sonra nakliye, boşaltma, yükleme, çarpma, çizme, kırma ve kimyevi etkenlerden meydana gelen hasar ve arızalar.
- Ürünün uygunsuz ortamlarda depolanmasından kaynaklanan hasar ve arızalar.
- Sel, yangın, deprem, yıldırım düşmesi ve benzeri doğal afetlerden kaynaklanan hasar ve arızalar.
- Yüksek voltaj ve düşük voltajdan kaynaklanan hasar ve arızalar.
- Ürünün kaçak akım rölesi ve toprak kablosu olmadan kullanılmasından kaynaklanacak olan maddi, manevi hasar ve arızalar.
- Ürünün kullanma kılavuzunda belirtilen su basınç değerlerinin dışında kullanılmasından kaynaklanan hasar ve arızalar.
- Kullanma kılavuzunda belirtilen periyodik bakım işlemlerinin zamanında yapılmamasından kaynaklanan hasar ve arızalar.
- Firmamız dışında temin edilen yedek parça kullanımından kaynaklanan hasar ve arızalar.
- Ürünün tozlu, rutubetli ve aşırı sıcak ortamlarda kullanılmasından kaynaklanan hasar ve arızalar.
- Ürünün atmosfere açık (balkon vb.) yerlere montajından kaynaklanacak, sıvı teması, donma vb. oluşacak hasar ve arızalar.
- Kireçli su kullanımından kaynaklanan hasar ve arızalar.
- Ürünün sergilenmek amacıyla uzun süre uygun olmayan şartlarda bulunmasından kaynaklanacak hasar ve arızalar.
- Ürünle birlikte kullanılacak başka bir yan ürün ve aksesuardan kaynaklanan hasar ve arızalar.

İMALATÇI FİRMANIN:

Ünvanı : KIRAN TİCARET - SALİH KIRAN
Adresi : Çapak Mh. 2561 Sk. No:13 Torbalı/İZMİR
Telefon : 0232 469 20 34
Faks : 0232 469 20 33
e-posta : info@termoakim.com
web : www.termoakim.com

ÜRÜNÜN:

Markası : TERMOAKIM
Cinsi : Elektrikli Kombi
Modeli : Galaxi Smart S
Gücü :
Seri No :
Çalışma Voltajı : 220 V 380 V
Kablo Kesiti :
Sigorta Amperi :
Topraklama Hattı :
Garanti Başlangıç Tarihi :

YETKİLİ SERVİSİN:

Ünvanı :
Adresi :
Telefon/Faks :
Notlar :

MÜŞTERİNİN:

Adı-Soyadı :
Adresi :
Telefonu :

YETKİLİ SERVİS
Kaşe/İmza

Ürün sorunsuz şekilde teslim edilmiştir.

Müşteri

Ad-Soyad/İmza

Kullanım kılavuzu ve ürün
sorunsuz şekilde teslim alınmıştır.

KIRAN TİCARET
Salih KIRAN
Çapak Mahallesi 2561 Sk. No:13 Torbalı, İZMİR
Telefon: 0232 469 20 34 Faks: 0232 469 20 33
Torbalı / İZMİR 089955872
Tic. Sic. No: Torbalı - 5406
Mersis No: 08995587200015

GARANTİ BELGESİ

Termoakım Isıtma Sistemleri tarafından verilen garanti ürünün kullanma kılavuzunda belirtilen hususlara uyularak kullanılması durumunda geçerlidir. Aşağıda belirtilen hususlar garanti dışı olup, arızanın giderilmesi ücret karşılığında olur.

- İlk çalıştırma işleminin yetkili servis tarafından yapılmamış ürünlerde oluşan hasar ve arızalar.
- Ürünün kullanma kılavuzunda belirtilen hususlara ve amacına aykırı, normalin dışında kullanılmasında doğacak hasar ve arızalar.
- Yasal garanti süresi dolduktan sonra meydana gelecek hasar ve arızalar.
- Ürünün üzerinde bulunan etiketin zarar görmüş, seri numarasının değiştirilmiş ve okunamadığı cihazlar.
- İlk çalıştırma sonrası yetkili servis tarafından düzenlenen belgenin ve garanti belgesinin tüketicide bulunmaması, tahrif ve zarar görmüş olması durumunda.
- Tüketicinin yapmış olduğu hatalı kapasite seçiminden kaynaklanan hasar ve arızalar.
- Yetkili servisler dışındaki kişiler tarafından yapılan ayar, bakım ve onarımdan kaynaklanan hasar ve arızalar.
- Ürünün hatalı tesisat ve elektrik bağlantısından kaynaklanan hasar ve arızalar.
- Ürünün tesliminden sonra nakliye, boşaltma, yükleme, çarpma, çizme, kırma ve kimyevi etkenlerden meydana gelen hasar ve arızalar.
- Ürünün uygunsuz ortamlarda depolanmasından kaynaklanan hasar ve arızalar.
- Sel, yangın, deprem, yıldırım düşmesi ve benzeri doğal afetlerden kaynaklanan hasar ve arızalar.
- Yüksek voltaj ve düşük voltajdan kaynaklanan hasar ve arızalar.
- Ürünün kaçak akım rölesi ve toprak kablosu olmadan kullanılmasından kaynaklanacak olan maddi, manevi hasar ve arızalar.
- Ürünün kullanma kılavuzunda belirtilen su basınç değerlerinin dışında kullanılmasından kaynaklanan hasar ve arızalar.
- Kullanma kılavuzunda belirtilen periyodik bakım işlemlerinin zamanında yapılmamasından kaynaklanan hasar ve arızalar.
- Firmamız dışında temin edilen yedek parça kullanımından kaynaklanan hasar ve arızalar.
- Ürünün tozlu, rutubetli ve aşırı sıcak ortamlarda kullanılmasından kaynaklanan hasar ve arızalar.
- Ürünün atmosfere açık (balkon vb.) yerlere montajında kaynaklanacak, sıvı teması, donma vb. oluşacak hasar ve arızalar.
- Kireçli su kullanımından kaynaklanan hasar ve arızalar.
- Ürünün sergilenmek amacıyla uzun süre uygun olmayan şartlarda bulunmasından kaynaklanacak hasar ve arızalar.
- Ürünle birlikte kullanılacak başka bir yan ürün ve aksesuardan kaynaklanan hasar ve arızalar.

İMALATÇI FİRMANIN:

Ünvanı : KIRAN TİCARET - SALİH KIRAN
Adresi : Çapak Mh. 2561 Sk. No:13 Torbalı/İZMİR
Telefon : 0232 469 20 34
Faks : 0232 469 20 33
e-posta : info@termoakim.com
web : www.termoakim.com

KIRAN TİCARET
Salih KIRAN
Çapak Mahallesi 2561 Sk. No:13 Torbalı, İZMİR
Telefon: 0232 469 20 34 Faks: 0232 469 20 33
Torbalı / İZMİR 089955872
Tic. Sic. No: Torbalı - 5406
Mersis No: 08995587200015

ÜRÜNÜN:

Markası : TERMOAKIM
Cinsi : Elektrikli Kombi
Modeli : Galaxi Smart S
Gücü :
Seri No :
Çalışma Voltajı : 220 V 380 V
Kablo Kesiti :
Sigorta Amperi :
Topraklama Hattı :
Garanti Başlangıç Tarihi :

YETKİLİ SERVİSİN:

Ünvanı :
Adresi :
Telefon/Faks :
Notlar :

MÜŞTERİNİN:

Adı-Soyadı :
Adresi :
Telefonu :

YETKİLİ SERVİS
Kaşe/İmza
Ürün sorunsuz şekilde teslim edilmiştir.

Müşteri
Ad-Soyad/İmza
Kullanım kılavuzu ve ürün
sorunsuz şekilde teslim alınmıştır.